



Κομοτηνή 12-05-2014
Αριθμός πρωτοκόλλου 19800

ΕΛΛΗΝΙΚΗ ΔΗΜΟΚΡΑΤΙΑ

ΝΟΜΟΣ ΡΟΔΟΠΗΣ

Δ/ΝΣΗ ΤΕΧΝΙΚΩΝ ΥΠΗΡΕΣΙΩΝ

ΤΑΧ. Δ/ΝΣΗ: ΠΛΑΤ. ΒΙΖΥΗΝΟΥ 1
691 00 ΚΟΜΟΤΗΝΗ
ΠΛΗΡΟΦΟΡΙΕΣ: κ. Δ. ΠΑΣΣΟΥ
ΤΗΛΕΦΩΝΟ: 2531352424
FAX: (25310) 82705

Προς

ΗΛΕΚΤΡΙΚΑ – ΦΩΤΙΣΤΙΚΑ ΑΔΕΛΦΟΙ
ΓΡΑΒΑΝΗ Α.Ε.

ΘΕΜΑ: ΑΠΑΝΤΗΣΕΙΣ ΣΕ ΑΙΤΗΣΗ ΓΙΑ ΔΙΕΥΚΡΙΝΗΣΕΙΣ ΕΠΙ ΤΗΣ ΔΙΑΚΗΡΥΞΗΣ
«Αντικατάσταση φωτιστικών και εγκατάσταση συστήματος διαχείρισης οδοφωτισμού
στη Λεωφ. Ηρώων και στις οδούς Γ. Κονδύλη-Ν. Πλαστήρα για εξοικονόμηση ενέργειας
στο Δήμο Κομοτηνής»
Σχετ. έγγραφο με αριθμ. Πρωτ. 19800/05-05-2014 εταιρεία Αδελφοί Γραβάνη Α.Ε.

Παρακάτω σας διευκρινίζουμε τις απορίες που εκφράσατε με το υπ' αριθμ.
19800/05-05-2014 έγγραφό σας:

1. Όσον αφορά στο άρθρο 11 της διακήρυξης, στη σελ. 12, συμφωνούμε ότι οι απαιτήσεις για πιστοποιητικό συμφωνίας EN 62471 (πρότυπο φωτοβιολογικής (photobiological) καταλληλότητας, η υπεύθυνη δήλωση του κατασκευαστή των φωτιστικών αναφορικά με την διάρκεια ζωής και ο τρόπος και το σύστημα προστασίας από την υπερθέρμανση αφορούν φωτιστικά LED, θα πρέπει να θεωρηθούν ως μη απαιτητές, διότι αφορά λαμπτήρες LED και άρα δεν πρέπει να είναι στα απαιτούμενα στοιχεία του φακέλου της παρούσας διακήρυξης.
2. Όσον αφορά την φωτοτεχνική μελέτη συνημμένα σας αναρτούμε την χάραξη των οδών σε μορφή αρχείου pdf.

Συγκεκριμένα

- **για την Λ. Ηρώων**: το μήκος της οδού είναι 1449 μ. αρχόμενη από το Ο.Τ. 251Α έως το τέρμα του ΟΤ502 με φάρδος 8,50μ – 9,00μ καθαρό οδόστρωμα χωρίς τα πεζοδρόμια

- **για την οδό Γ. Κονδύλη** : το μήκος της οδού είναι 335 μ αρχόμενη από το Ο.Τ. 31 έως το τέρμα του Ο.Τ. 40 με φάρδος οδού 8,00 μ καθαρό οδόστρωμα χωρίς τα πεζοδρόμια

- **Και για την οδό Ν. Πλαστήρα** : το μήκος της οδού είναι 418μ αρχόμενη από το Ο.Τ. 45 έως το τέρμα του Ο.Τ. 54 με φάρδος οδού 10,00 μ καθαρό οδόστρωμα χωρίς τα πεζοδρόμια

Το βήμα τοποθέτησης θα ακολουθεί την θέση του υφιστάμενου ιστού , που είναι προς αποξήλωση, δηλ. μεταξύ 26μ και 28 μ και το ύψος των ιστών θα είναι 9 μ.

3. Στο άρθρο 2 των ΤΕΧΝΙΚΩΝ ΠΡΟΔΙΑΓΡΑΦΩΝ (ΙΣΤΟΣ ΗΛΕΚΤΡΟΦΩΤΙΣΜΟΥ) περιγράφονται οι προδιαγραφές του ιστού που θα τοποθετηθούν. Στο άρθρο 2.2 περιγράφεται η ισχύουσα προδιαγραφή ΕΛΟΤ ΤΠ: 1501-05-07-02-00:2009 που πρέπει να καλύπτει ο ιστός. Το ύψος του ιστού θα πρέπει να είναι 9μ.

Επειδή ότι θα πρέπει να υπάρξει μια ομοιομορφία των ιστών με τους υπάρχοντες ιστούς των υφιστάμενων οδών, οι ιστοί να είναι κυκλικοί και οι βραχίονες όπως φαίνεται στο παρακάτω σχήμα, όπως διατυπώθηκε στην διακήρυξη.

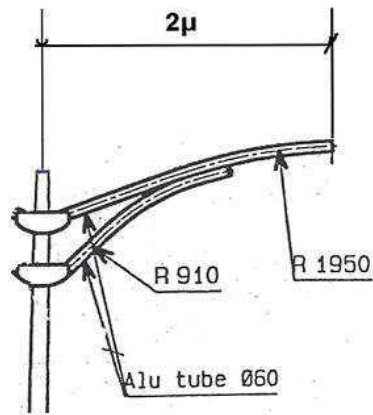

4. Σας επιστούμε την προσοχή ότι η απαίτηση «Προμήθεια, εγκατάσταση & θέση σε λειτουργία ηλεκτρονικού συστήματος τηλεδιαχείρισης φωτιστικών, αφορά έλεγχο 97 φωτιστικών στις οδούς Λεωφ. Ηρώων & Κονδύλη – Πλαστήρα (2 πίνακες ελεγκτές τριφασικής ισχύος και το αντίστοιχο λογισμικό)» αφορά έναν πίνακα ηλεκτρονικού συστήματος τηλεδιαχείρισης στην Λεωφ. Ηρώων και έναν πίνακα ηλεκτρονικού συστήματος τηλεδιαχείρισης επί των οδών Ν. Πλαστήρα και Γ. Κονδύλη , δηλ. θα τοποθετηθούν 2 πίνακες

Η επιβλέπουσα Μηχανικός

ΔΕΣΠΟΙΝΑ ΠΑΣΣΟΥ
ΗΛΕΚΤΡΟΛΟΓΟΣ ΜΗΧΑΝΙΚΟΣ

Η Προϊσταμένη Δ/σης

ΖΩΗ ΚΟΣΜΙΔΟΥ
ΠΟΛΙΤΙΚΟΣ ΜΗΧΑΝΙΚΟΣ